

## Hafif Tane Ayırıcı Gravity Separator

### KULLANIM ALANLARI

Hafif Tane Ayırıcı aynı büyüklük ve şekilde olan ürünü ağır, hafif ve orta yoğunluk olarak özgül ağırlıklarına göre sınıflandıran bir makinedir. Aynı büyüklükteki ve başka yollarla birbirinden ayıramayan materyallerin birbirinden ayrılmasında kullanılır. Tahıl unu ve irmiği, mercimek, bulgur, pirinç ve her türlü bakliyat temizleme ve sınıflandırma ünitelerinde verimli bir şekilde kullanılır.

### USING AREAS AND FUNCTIONS

Gravity Separator is used for separation of having same grain size and shape materials according to their specific gravity. It is used for separation, which can not be made by other machines. This machine can be used for separation and cleaning operations in flour, lentil and in all types of grain processing facilities.

### ÇALIŞMA PRENSİBİ

Besleme haznesinden alınan ürün titreşimli elek üzerine dökülür. Eleğin altından giren hava elek üzerinde bir hava yastığı oluşturur. Aspirasyon vasıtası ile oluşan hava yastığında ağır malzemenin aşağıda kalması, hafif malzemelerin ise elek üzerinde yüzmesi sağlanır. Eleğin titreşim hareketine bağlı olarak, elek yüzeyinde kalan ağır malzeme çıkışa doğru yönelirken, hafif malzeme bu harekete bağlı olmaksızın, aspirasyon vasıtası ile tablanın baş tarafına doğru hareket ederler. Ağır, hafif ve karışık malzemelerin finalde ayrılma işlemi ise üç kanatın ayarlanması ile yapılır ve çıkıştan alınır.

### WORKING PRINCIPAL

The product spreads over sieve, which enters machine from inlet part. The air passing through below part of sieve provides floating of light material and staying of heavy material on the sieve. Heavy material, which subjects to oscillation, move through discharge, Floating light material moves through head part of machine with the help of aspiration without exposing to oscillating motion of sieve. The final separation into heavy, mixed and light fractions is achieved by adjusting three flaps, the separations being discharged through fixed outlets.

HTA 100  
HTA 150



### MAKİNANIN YAPISI

Makinanın elek üstü kabini sağlam fiber döküm malzemeden yapılmıştır. Hafif tane makinası gerektiğinde civatalarından ayrılarak kolayca sökülüp ayrılabilir. Makinanın ana taşıyıcı şasesi çelik konstrüksiyon kaynakla imal edilmiştir. Tüm gerilme noktaları DIN 17100 ve DIN 17200 verilerine kontrol edilmiştir. Tüm kaynak işlemlerinde gazaltı kaynak kullanılmıştır.

Makinanın dış yüzeyi hava şartlarına karşı üç kat fırınlanmış boya ile boyanmaktadır.

### CONSTRUCTION OF THE MACHINE

Gravity Separator is produced with first quality St-37 material with steel construction. All tension points are designed with minimum radius to prevent welding cracks. All tension points are controlled according to DIN 17100 and DIN 17200 data. In all welding operations rutile electrodes are used which are suitable to TSE 563.

The outer surface of machine is painted with three times oven-dried paint.

## Hafif Tane Ayırıcı Gravity Separator

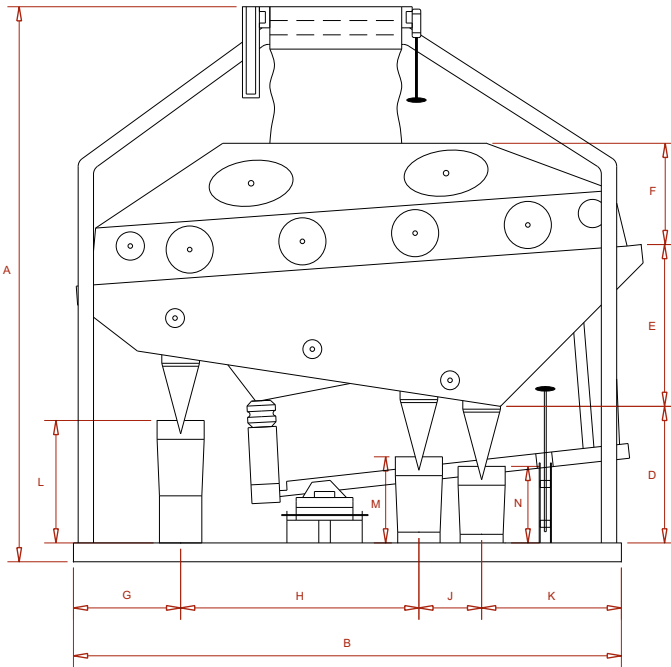

### AVANTAJLARI

- Tasarımı sayesinde verimli ayırma işlemi ve az hacim gereksinimi.
- Negatif basınç sayesinde tozsuz işletim ve çalışma ortamı olanağı.
- Sessiz çalışma ortamı.
- Kolay ayarlanabilir ve kontrol edilebilir.
- Yeterli teknik destek ve yedek parça desteği.

### ADVANTAGES

- Efficient separation process due to useful design of machine.
- Dustless operation and surrounding with the help of negative pressure.
- Quiet operation condition.
- Easy adjustable and controllable machine design.
- Sufficient technical service and spare part support.

### MAKİNE ÖLÇÜLERİ / MACHINE DIMENSIONS

MODEL - TYPE	A	B	C	D	E	F	G	H	J	K	L	M	N	O Ø	P Ø
HTA 100	1890	1675	1450	520	450	360	210	700	445	295	455	375	310	120	350
HTA 150	1900	1975	1680	500	490	335	245	950	200	555	455	335	310	120	450

[Ölçüler mm'dir] / [Dimensions in mm]

### GENEL VERİLER / GENERAL VALUES

MODEL - TYPE	MOTOR (Kw)	HAVA İHTİYACI (m <sup>3</sup> /dak) AIR REQUIREMENT (m <sup>3</sup> /min)	AĞIRLIK - WEIGHT (kg)	KAPASİTE (ton/s) CAPACITY (t/h)		
				BUĞDAY (g=0,70 t/s) WHEAT (g=0,70 t/h)	KIRIK BUĞDAY BROKEN WHEAT	MISIR MAIZE
HTA 100	0.3	120	450	1.7 - 2.5	0.35	1.8 - 2
HTA 150	0.3	140	500	2.5 - 3.5	0.47	2.5 - 3

